

# Стратегические приоритеты

## Сохранение низкой себестоимости

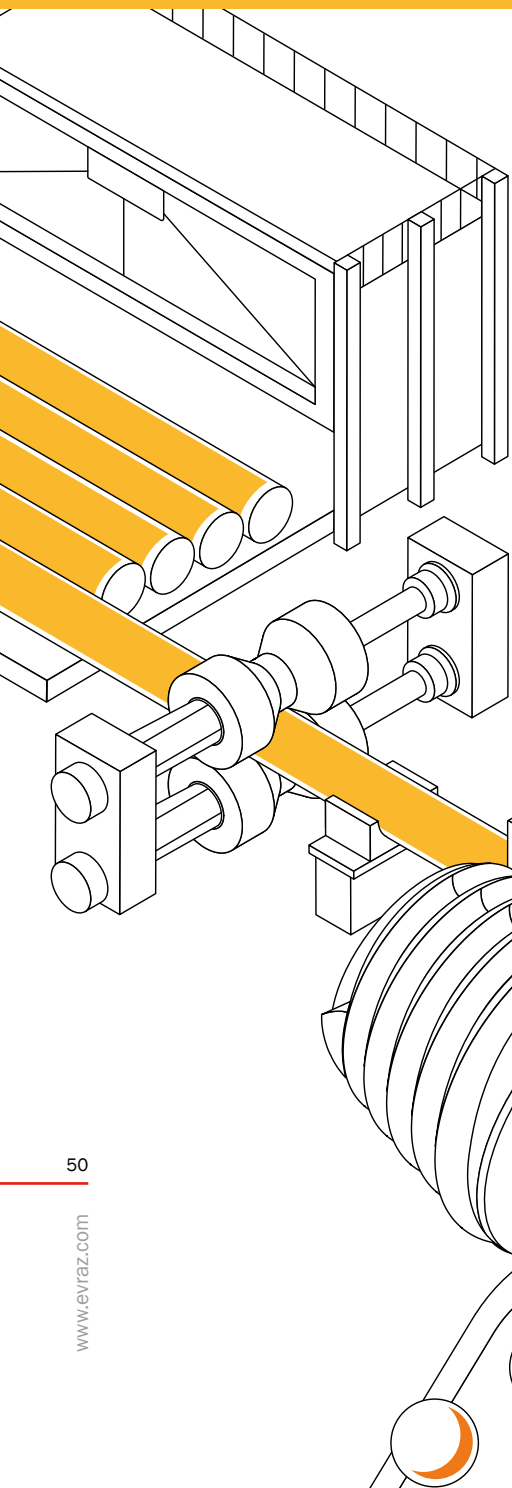

### ➔ Постоянная работа над повышением эффективности

В 2017 году продолжена реализация программы повышения эффективности Стального сегмента.

Благодаря более эффективному использованию сырья и основных материалов удалось сэкономить \$54 млн. Расходы по заработной плате также сократились на \$2 млн. Рост производительности позволил сгенерировать дополнительные средства в размере \$10 млн. Сокращение общезаяственных и административных расходов дало экономию в размере \$0.2 млн. Сокращение объема потребления вспомогательных материалов и использование промышленных сервисов помогли снизить расходы на \$4 млн. Благодаря оптимизации ремонтных работ удалось дополнительно сэкономить \$0.3 млн.

Кроме того, были приняты меры по снижению затрат на энергоресурсы на \$8 млн. **См. на стр. 93.**

### ➔ Основные программы по снижению затрат

**Сокращение расходов на производство чугуна на 5% (совместная инициатива ЕВРАЗ НТМК и ЕВРАЗ КГОК)**

#### Статус программы

Улучшено качество коксующегося угля и агломерата (относительно 2016 года), что позволило доменному цеху оптимизировать использование коксующегося угля и откорректировать общий уровень углерода.

**Повышение производительности колесобандажного производства ЕВРАЗ НТМК**

#### Статус программы

Сокращен цикл разработки колес за счет оптимизации программного обеспечения и тестирования новых режущих инструментов.

**Сокращение расходов на производство чугуна на 5% (совместная инициатива ЕВРАЗ ЗСМК и Евразруды)**

#### Статус программы

Оптимизирована угольная загрузка, и увеличено использование железосодержащих отходов.

**Реконструкция машины непрерывного литья на ЕВРАЗ ЗСМК**

#### Статус программы

Разработка новой технологии непрерывного литья позволила сократить расход огнеупорного кирпича и металла.